

WIDOK W3

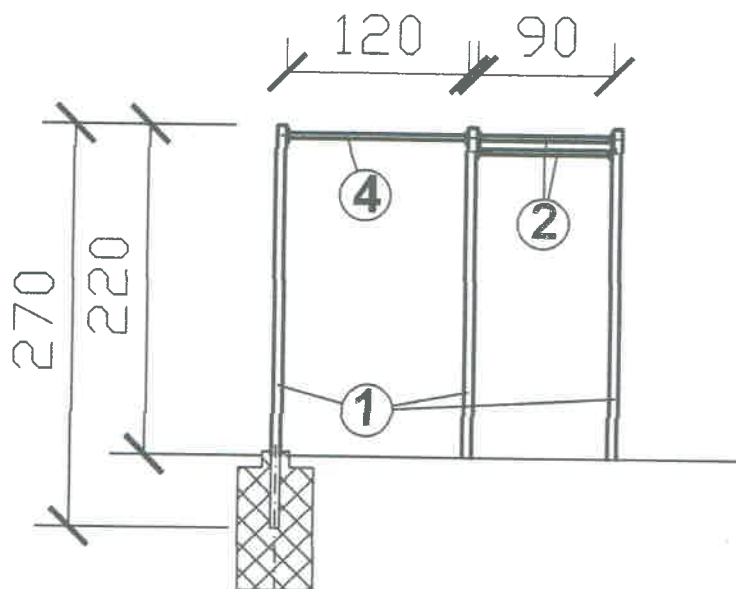

WIDOK W2

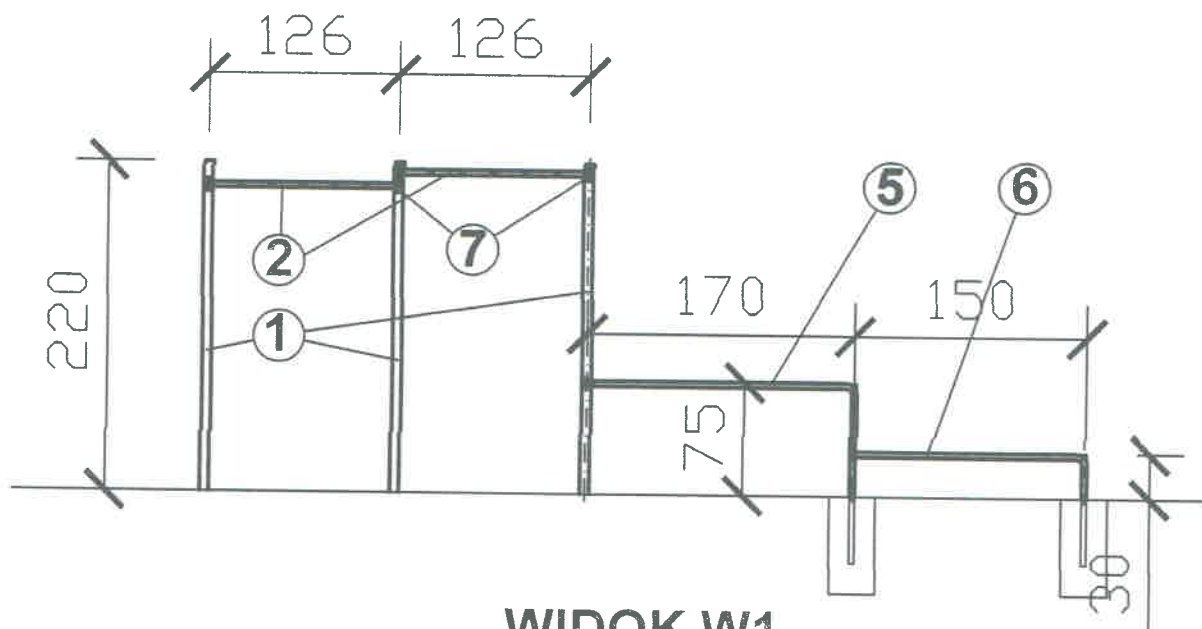

WIDOK W1

ZESTAWIENIEMATERIAŁÓW

- | | |
|---|----------|
| 1. SŁUPEK STALOWY - RURA KWADRATOWA 60 x 60 x5 L= 2700 mm | - 8 szt |
| 2. DRABINKA POZIOMA - RURA Ø 33,7 x 6,3 - Lc = 8,9 mb/kpl | - 2 kpl |
| 3. DRABINKA PIONOWA - RURA Ø 33,7 x 6,3 - Lc = 12,3 mb | - 1 kpl |
| 4. DRAŻEK PODCIĄGAJĄCY - RURA Ø 33,7 x 6,3 L = 1,2 mb | - 1 szt |
| 5. PORĘCZ ŚREDNIA - RURA Ø 33,7 x 6,3 L = 2,9 mb | - 2 szt |
| 6. PORĘCZ NISKA - RURA Ø 33,7 x 6,3 L = 2,3 mb | - 2 szt |
| 7. GŁOWICA MOCUJĄCA TYP A - RURA-SŁUPEK | - 14 szt |
| 8. GŁOWICA MOCUJĄCA TYP B - RURA-RURA | - 2 szt |