

A - A

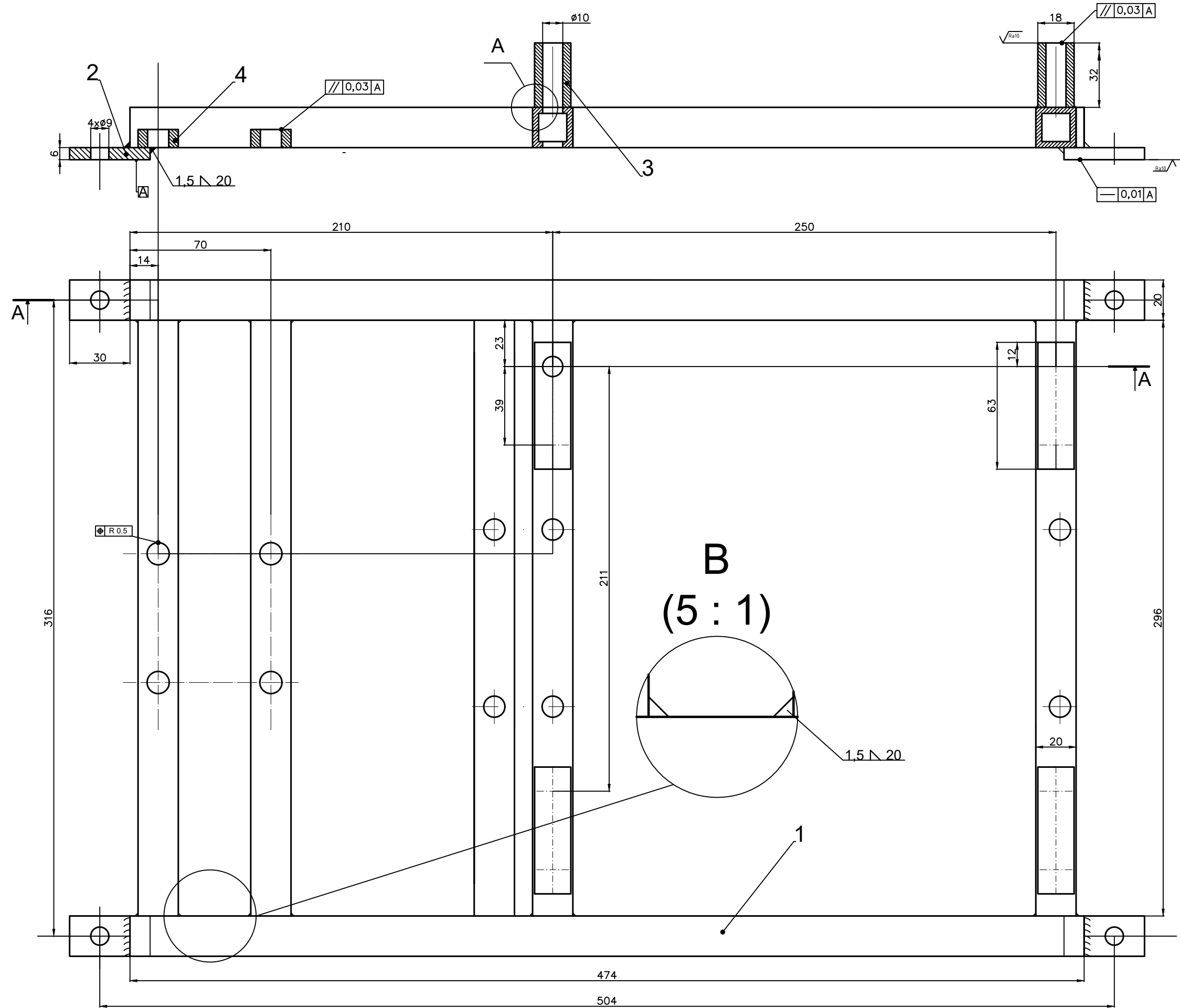

A (5 : 1)

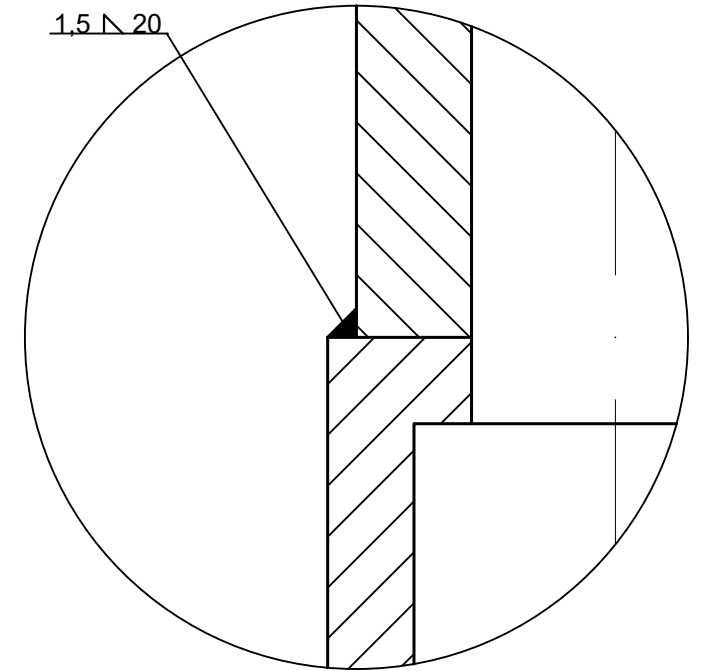

B (5 : 1)

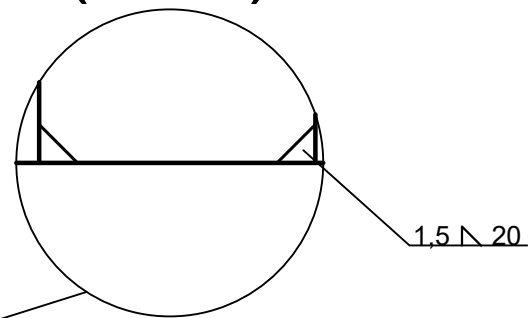

UWAGI WYKONAWCZE:

- WSZYSTKIE OTWORY WYKONAĆ PO SPAWANIU
- PO WYKONANIU ELEMENT WYŻARZYĆ NORM.

√Ra25 (√)

3.	Płaskownik stalowy gr. 9mm	1.	0,7	S235
3.	Płaskownik stalowy gr. 32mm	2.	2,0	S235
2.	Błacha stalowa gr. 6mm	1.	0,5	S235
1.	Rura kwadratowa stalowa 20x20x3	1.	10	S235
Nr.	Nazwa	Szf.	Szacunkowa masa	Materiał
Rysował		Nazwisko		Data
Zatwierdził		Michał Banaś		10.01.2023
Rama Główna				
Politechnika Wrocławska + PPZM gr. wt. 18:55		Materiał: S235JR		Format: A3
		Tolerancja ogólna: ISO 2768-mK		Numer rysunku
		Podziałka: 1:50		Masa: 11,5
				ST-101-01